

MESA DE VALORIZAÇÃO

Um novo conceito exposição para sua loja!

| O consumidor

Hoje, o comportamento do consumidor passa por uma mudança. Denota-se uma busca por **melhor qualidade de vida**: saúde, longevidade, maior equilíbrio no seu dia a dia e economia de energia pessoal.

A tendência mundial aponta para um maior consumo de produtos saudáveis, funcionais e naturais; Portanto, há uma busca por uma **maior variedade de produtos e qualidade** nos mesmos.



Conceito de Exposição

O objetivo da exposição, atendendo essa nova tendência, é **usar o produto em si e a diversidade de itens, para chamar a atenção do consumidor.**

O expositor é usado como um coadjuvante na venda, com a intenção de, ao invés de se destacar, ele apareça o mínimo possível, servindo apenas como **base eficiente na demonstração do produto.**

Para isso desenvolvemos equipamentos que atendam essas necessidades. A Mesa de Valorização tem em seu DNA a **versatilidade e exposição** como principais características, permitindo que o supermercadista **modifique o layout da loja com maior frequência.**



| Mesa de Valorização Contrera

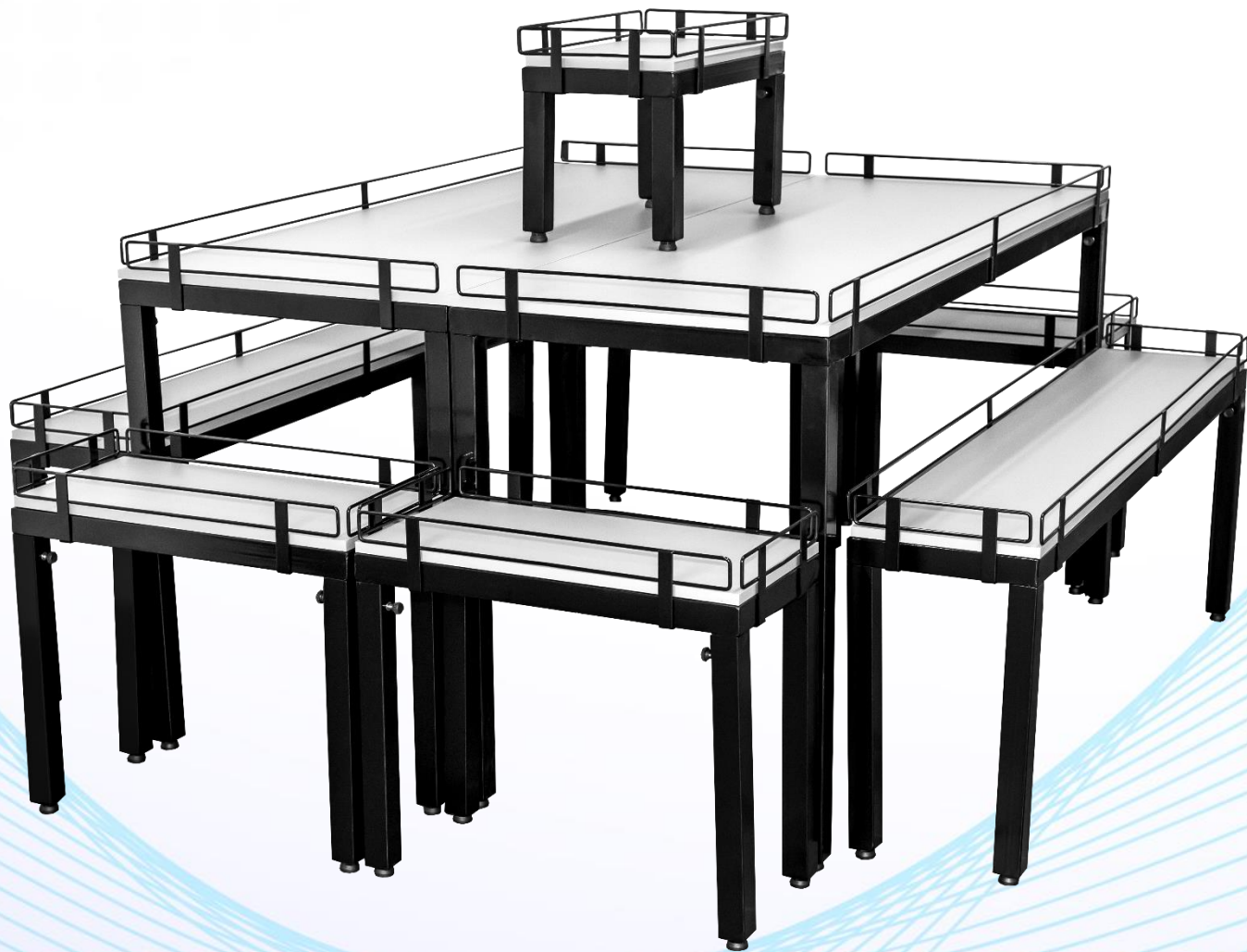

- **Estrutura Modular**
- **Fácil Montagem**
- **Design “clean” para valorizar o Produto Exposto**
- **Versátil, podendo ser usada em diversos setores de sua loja**
- **Ótimo custo benefício**

Características

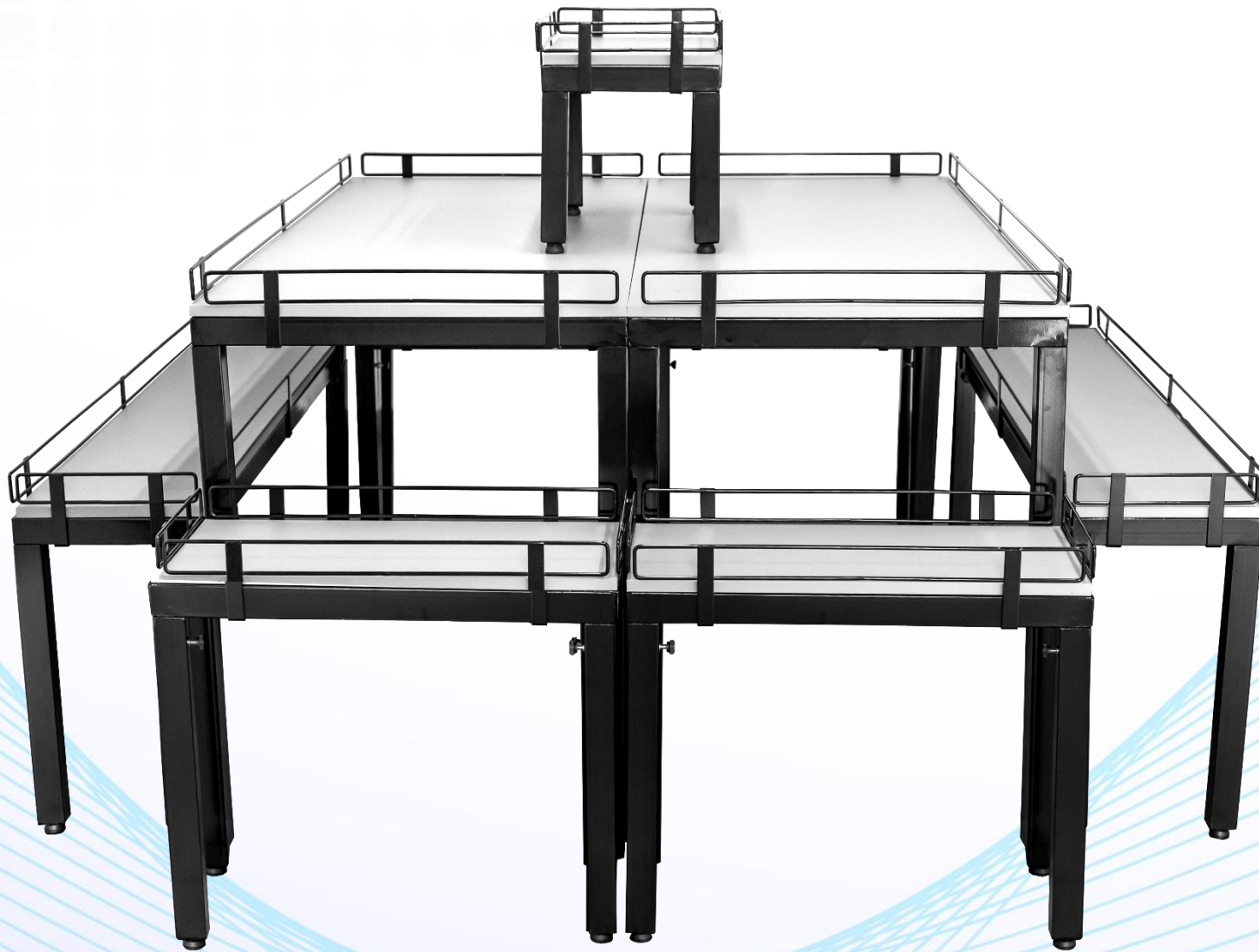

- **Base em Aço Galvanizado**
- **Acabamento em tinta epóxi**
- **Tampo em MDF**
- **Aparadores Antiqueda**

- 4 opções de cores para o tampo:



BRANCO



CARVALHO CASTELI



SANTIAGO



FREIJÓ

Projeto Técnico

MÓDULO INICIAL

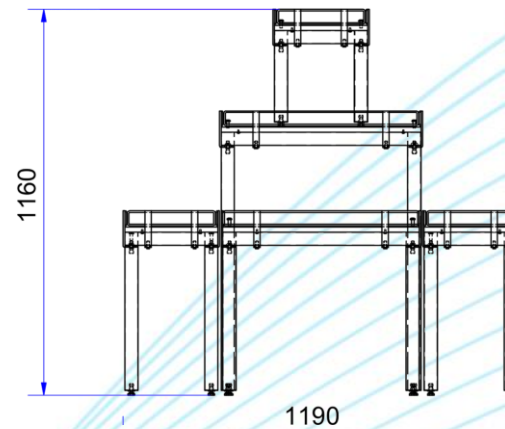
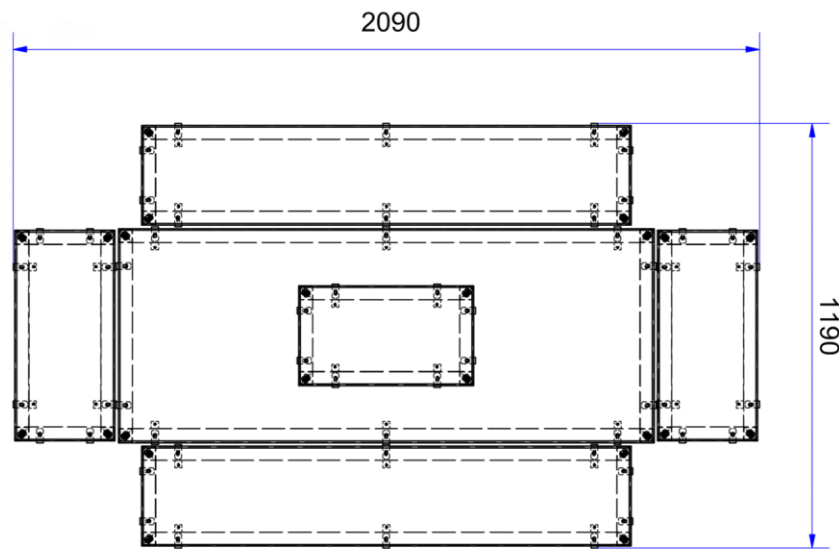

MÓDULO CONTINUAÇÃO

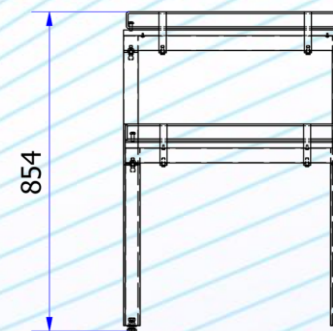
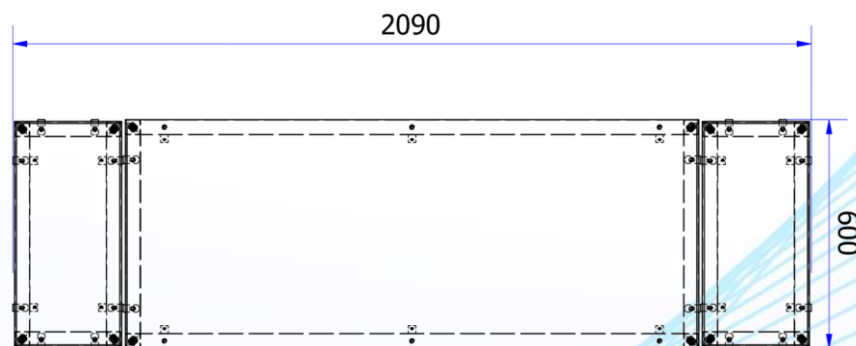

Exemplos de utilização: Adegas e Bebidas



Exemplos de utilização: Padaria



Exemplos de utilização: Pontos Extras e Promocionais



Exemplos de utilização: Hortifruti



Exemplos de utilização: Utilidades em Geral



Solicite seu orçamento!



www.contrera.com.br | 14 3554-9100